

# USER MANUAL

Svenska, English

HAVSÖ



*Linu 2.0*

TOASTER



## **Svenska**

Säkerhetsföreskrifter .....	4-5
Produktöversikt .....	6
Användning .....	7-8
Underhåll .....	8
Specifikationer .....	9
Övrig information .....	9

## **English**

Safety precautions .....	10-11
Product overview .....	12
Operation .....	13-14
Maintenance .....	14
Specifications .....	15
Other information .....	15

# SÄKERHETSFÖRESKRIFTER

Läs noggrant igenom bruksanvisningen innan du använder produkten och spara den för framtida bruk. Om du följer dessa instruktioner kommer du ha glädje av produkten länge.

- **Innan du ansluter enheten:** Säkerställ att ditt vägguttags spänning motsvarar den spänning som anges på produktens typskylt (typskylten är placerad på undersidan av enheten).
- **För att förhindra risk för elchock:** Öppna aldrig höljet. Det finns inga delar som du som användare själv kan laga. Överlåt all service till kvalificerad servicepersonal.
- Reparationer av elektriska enheter får endast utföras av behörig servicepersonal. Felaktig reparation kan utsätta användaren och enheten för allvarlig fara.
- Använd inte produkten om den har en skadad kontakt eller sladd, eller efter att den tappats och skadats på något sätt. Gör du det kan det leda till elchock/personskador eller skador på egendom.
- Om strömsladden är skadad måste den ersättas av tillverkaren, dess serviceagent eller liknande kvalificerad servicepersonal för att undvika fara.
- Koppla inte från enheten genom att dra i sladden, dra i kontakten. Annars kan sladden eller enheten skadas.
- Använd inte enheten till annat än det den är avsedd för.
- Sänk inte ned enheten i vatten eller annan vätska.
- Koppla alltid från enheten innan du utför rengöring och underhåll.
- Placera inte enheten nära värmeavgivande produkter, eller i direkt solljus.
- Använd inte enheten utomhus.
- Du bör inte använda någon form av ansluten timer eller fjärrkontrollerat tillbehör tillsammans med den här apparaten.
- Denna apparat kan användas av barn som är över åtta år eller äldre, samt av förståndshandikappade personer, förutsatt att de fått instruktioner så de kan använda den på ett korrekt sätt. Barn får absolut inte leka med produkten. Rengöring av produkten bör inte genomföras av barn under åtta år eller barn utan översyn av en vuxen.

# SÄKERHETSFÖRESKRIFTER

- Denna utrustning får inte användas av personer (inklusive barn) med nedsatt känsel, fysisk eller mental förmåga eller har bristfällig erfarenhet eller kunskap. De ska ha lämplig tillsyn och ges tillräckliga instruktioner från en person som ansvarar för deras säkerhet, för att få använda utrustningen.
- **Varning:** Denna apparat blir varm när den är igång. Undvik att röra ytor som inte är knappar eller reglage när produkten är varm. Om du ändå måste röra apparaten när den är varm bör du använda dig av värmeresistenta kökshandskar och med försiktighet, annars finns en risk att du bränner dig. Observera att det tar en stund för apparaten att svalna efter att du stängt av den.
- Lägg inte in överdimensionerad mat, metallföremål eller annat olämpligt i brödrosten. Det kan medföra risk för brand och/eller elektriska stötar.
- Bröd kan börja brinna om det ligger för länge i brödrosten. Ställ inte brödrosten i närheten av gardiner eller andra lättantändliga material.
- Ta bort allt skyddsomslag innan användning.
- Om brödrosten börjar ryka, tryck på stoppknappen för att omedelbart avbryta rostningen.
- Undvik att rosta bröd med ingredienser som lätt börjar brinna, som till exempel smör.
- Försök aldrig att ta bort bröd som har fastnat i ett fack utan att först ta ut elsladden från eluttaget. Försäkra dig om att inte skada den inre mekanismen eller brödrostens värmeelement när du avlägsnar brödet.
- För att få jämn färg rekommenderar vi att du väntar 30 sekunder mellan varje rostning så att färgkontrollen kan starta om automatiskt.

# PRODUKTÖVERSIKT

1. Smulbricka
2. Rostningsfack
3. Rostningsspak
4. Knapp för upptining
5. Knapp för uppvärmning
6. Stoppknapp
7. Reglage för rostningsgrad (1-7)

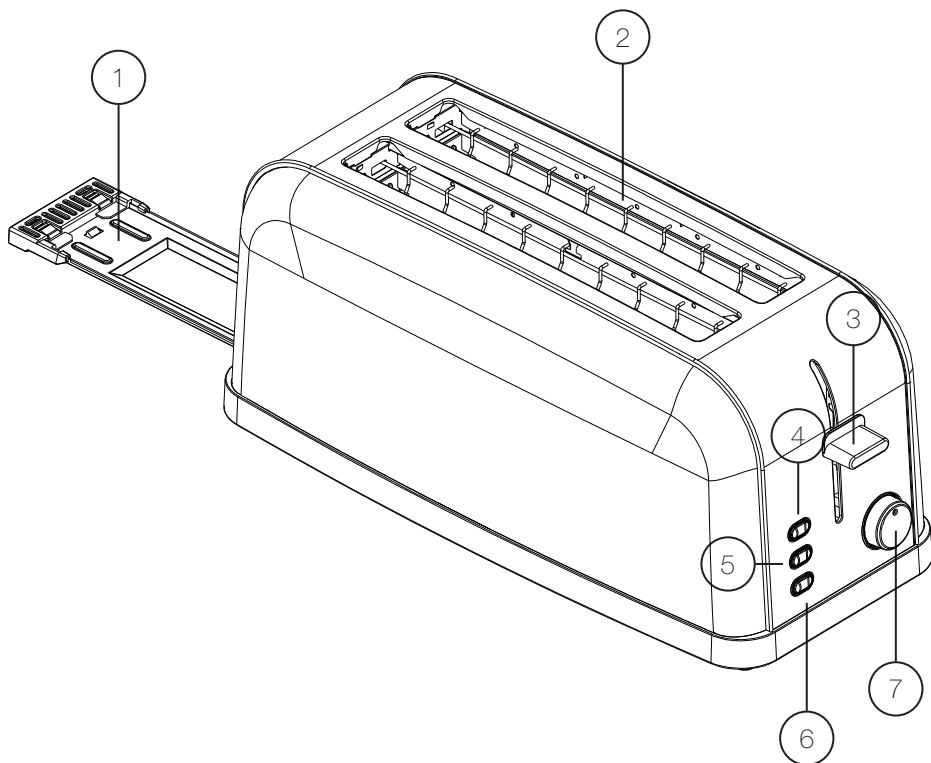

# ANVÄNDNING

## Användning

1. Säkerställ att smulbrickan sitter på plats i brödrosten då den skyddar ytan som brödrosten står på från värmelementen i rostningsfacken.
2. Anslut strömkontakten till ett eluttag.
3. Sätt i bröd i rostningsfacken.
4. Vid reglaget för rostningsgrad till önskat läge. Kontrollen anger tiden för hur länge brödrosten kommer rosta. 1 är för lätt rostning och 7 är för det allra mörkaste resultatet.
5. Tryck ner rostningsspaken tills den klickas fast. Brödet sänks och centreras när spaken trycks ner. Stoppknappen lyser rött medan brödrosten används.
6. När rostningscykeln är klar kommer spaken åka upp automatiskt och då lyfta brödet. Stoppknappen kommer släckas.
7. För att lyfta upp brödet ytterligare kan du skjuta upp spaken till den högsta positionen.

## Obs!

- Eftersom brödet kommer vara varmt bör du vara försiktig när du tar bort det från brödrosten.
- Ytan runt brödrosten kommer bli varm vid användning, speciellt nära rostningsfacken. Låt därför enheten svalna ordentligt innan du rör den.
- Koppla alltid från enheten från eluttaget när du inte använder den.

## Lyftfunktion

- Efter rostning kan bröd fastna i brödrosten och det kan vara svårt att få loss det. Lyft rostningsspaken uppåt för att göra det enklare att ta bort brödet.  
**Obs!** Använd inte en kniv, gaffel eller annat redskap för att ta loss bröd från brödrosten, eller för att rengöra den. Om du inte får loss brödet ska du koppla från brödrosten från eluttaget innan du försöker ta bort det.

## Upptiningsfunktion

- Du kan rosta fruset bröd genom att använda upptiningsknappen.

  1. Placera det frusna brödet inuti brödfacken och välj rostningsgrad.
  2. Tryck ner rostningsspaken tills den klickas fast och tryck sedan på upptiningsknappen. Både stopp- och upptiningsknappen lyser rött.
  3. När brödet rostats åker rostningsspaken upp och lyfter upp brödet automatiskt - och båda knapparna släcks.

# ANVÄNDNING

## Uppvärmningsfunktion

- I detta läge kan du värma brödet.
- 1. Placera brödet i rostningsfacken.
- 2. Tryck ner rostningsspaken tills den klickas fast och tryck på uppvärmningsknappen. Den lyser rött tillsammans med stoppknappen.
- 3. När brödet är uppvärmt lyfter spaken automatiskt upp brödet och indikatorerna slocknar.

## Stoppknapp

- Denna knapp lyser alltid rött när brödrosten används.
- 1. Rostningen kan stoppas när som helst genom att trycka på stoppknappen. Då lyfter spaken automatiskt upp brödet och indikatorn slocknar.

## Viktigt!

- Använd aldrig redskap för att försöka få loss bröd som fastnat i facken. Det är mycket farligt och kan leda till skador på produkten och/eller elstötar.
- Koppla från enheten från eluttaget och låt den svalna. Vänd den sedan upp och ned och skaka försiktigt för att brödbitarna som fastnat ska lossna.

# UNDERHÅLL

## Rengöring och underhåll

- Ta ut kontakten från eluttaget och låt brödrosten svalna till rumstemperatur innan du utför någon rengöring.
- Torka av utsidan med en mjuk, torr trasa. Använd aldrig någon form av slipande rengöringsmedel - det kan skada produktens ytor. Sänk aldrig ner brödrosten i vatten eller annan vätska.
- Tryck ihop för att dra ut smulbrickan på botten av apparaten och töm den. Om rosten används ofta, ska brödsmlorna tas bort minst en gång i veckan. Var säker på att smulbrickan är korrekt monterad innan du använder brödrosten igen - säkerställ att de två upphöjda sidorna på smulbrickan pekar uppåt när du skjuter in den i brödrosten igen.
- När brödrosten inte ska användas under en längre tid ska strömsladden förvaras i kabelvindan under apparaten.
- Förvara produkten på ett torrt, säkert ställe, utom räckhåll för barn.



# SPECIFIKATIONER

Modellnummer	530028 (Linn 2.0)
Strömförsörjning	AC 230 V, 50 Hz
Effekt	1250-1500 W
Sladdlängd	69 cm

## ÖVRIG INFORMATION

### Miljö

Den här symbolen på produkten eller i instruktionerna betyder att den elektriska och elektroniska utrustningen ska slängas separat från annat hushållsavfall när den inte fungerar längre. Inom EU finns separata återvinningssystem för avfall. Kontakta lokala myndigheter eller din återförsäljare för mer information.



Den här symbolen på produktens förpackning innebär att materialet är återvinningsbart.



### Lag och säkerhet

Detta märke finns på produkten och i manualen för att visa att den uppfyller de europeiska säkerhets- och elektromagnetiska kraven. Denna produkt är tillverkad enligt gällande regler för elektromagnetiska fält (EMF), vilket innebär att den är säker att använda så länge säkerhetsanvisningarna följs. Produkten är tillverkad enligt gällande EU-lagstiftning, som begränsar användning av skadliga ämnen i elektriska och elektroniska produkter.



### Förbehåll

Vi förbehåller oss rätten att justera eventuella tryckfel samt fortlöpande ändra och förbättra produkten och medföljande material.

# SAFETY PRECAUTIONS

Read this instruction manual carefully before use and save it for future reference. If you follow these instructions, your appliance will provide you with years of good service.

- **Before you connect the appliance:** Ensure that the voltage rating on the type plate corresponds to your mains voltage (type plate is located on the bottom of the product).
- **To reduce the risk of electric shock:** Do not remove the cover. There are no user serviceable parts inside. Refer servicing to qualified service personnel.
- Repairs to electrical appliances shall always be performed by qualified personnel. Improper repairs may place the user and the equipment at serious risk.
- Do not operate the appliance with a damaged plug or cord, after a malfunction or after being dropped or damaged in any way. Doing so may cause electric shock/personal injuries and property damage may occur.
- If the supply cord is damaged, it must be replaced by the manufacturer, its service agent or similarly qualified people to avoid a hazard.
- Do not remove the appliance from the mains power supply by pulling the cord, pull the plug. Otherwise damage to the cord and appliance may occur.
- Do not use the appliance for anything other than its intended use.
- Do not immerse the product in water or any other liquid.
- Always unplug the appliance after use and before any cleaning or maintenance.
- Do not place the appliance near heat emitting appliances or in direct sunlight.
- Do not use the appliance outdoors.
- The appliance is not intended to be operated by an external timer or separate remote control system.
- This appliance can be used by children aged from 8 years and above and people with reduced physical, sensory or mental capabilities or lack of experience and knowledge if they have been

# SAFETY PRECAUTIONS

given supervision or instruction concerning use of the appliance in a safe way and understand the hazards involved. Children shall not play with the appliance. Cleaning and user maintenance shall not be made by children unless they are older than 8 and supervised.

- The appliance is not intended for use by persons (include children) with reduced physical, sensory or mental capabilities, or lack of experience and knowledge, unless they have been give supervision or instruction concerning use of the appliance by person responsible for their safety.
- **Warning:** Surfaces, other than the functional surfaces may develop high temperatures. Since temperatures are perceived differently by different people, this device should be used with caution. Touch the appliance in surfaces that are intended for touching and use heat protection if you need to touch other surfaces that may be hot. Areas which are not intended for grip must be given time to cool.
- Oversized food, metal foil or utensils must not be inserted in the toaster as they may cause fire and/or electric shock.
- Bread may burn so the toaster must not be used near or below curtains or other combustible materials, and must be watched.
- Do not attempt to dislodge food when the toaster is in operation.
- Ensure to remove bread carefully - to avoid injuries.
- Remove all protective wrappings prior to toasting.
- If the toaster starts to smoke, press the stop button to stop toasting immediately.
- Avoid toasting food with runny and flammable ingredients such as butter.
- Never attempt to remove bread that is jammed in the slots without unplugging the toaster from the electrical outlet first. Be sure not to damage the internal mechanism or heating elements when removing bread.
- In order to achieve uniform color, we recommend that you should wait minimum 30 seconds between each toasting so the color control can reset automatically.

# PRODUCT OVERVIEW

1. Crumb tray
2. Toasting slots
3. Toasting lever
4. Defrost button
5. Reheat button
6. Stop button
7. Knob for toasting setting (1-7)

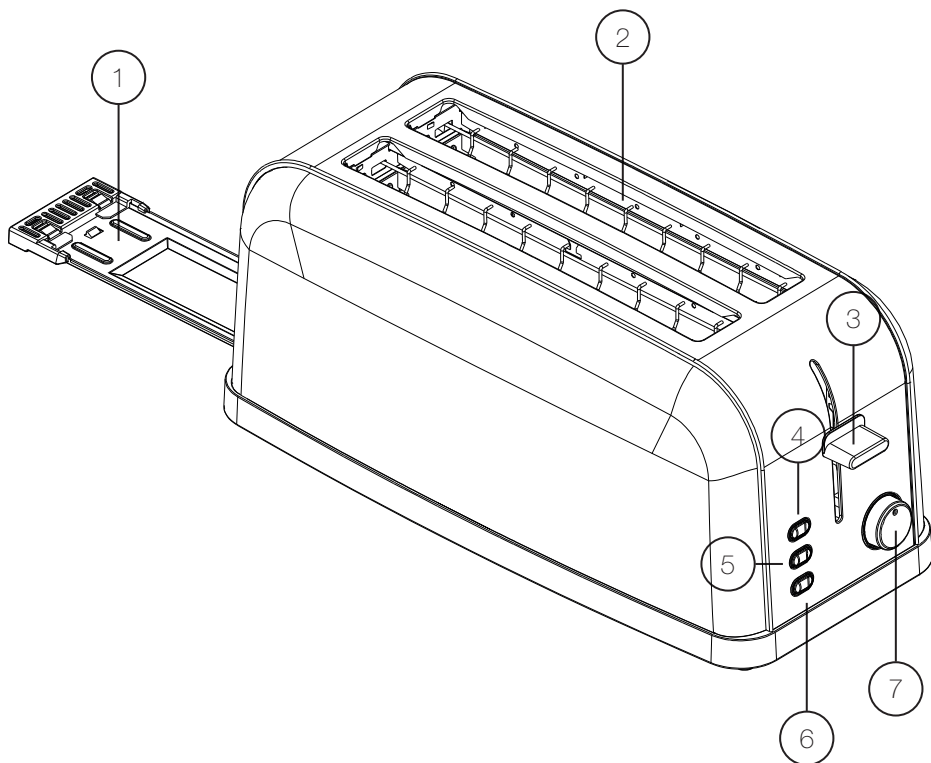

# OPERATION

## Use

1. Make sure that the crumb tray is always in place in the base of the toaster as it also protects the surface it is standing on from the heat of the elements in the toasting slots.
2. Connect the power plug to an electrical outlet.
3. Place bread inside the toasting slots.
4. Turn the browning control to the required setting. The browning control sets the time that the toaster will operate. 1 is for light toasting and 7 is for the darkest toast.
5. Push the pop-up lever down until it clicks into position. The bread will be lowered and centered as the lever moves down. The stop button will illuminate in red while the toaster is in use.
6. Once the selected toasting cycle is complete the pop-up lever will release, automatically lifting the toast. The stop button light will go out.
7. To lift the toast further out of the slot, lift the pop-up lever to the highest position.

## Note:

- Since the toast will be hot, use caution when removing bread from the toaster.
- The toaster surface will get hot during use, especially near the toasting slots, so always allow the appliance to cool down before touching it.
- The crumb tray has a "press-to-release" system. Press to release and slide out the crumb tray; empty and slide the crumb tray back into the toaster.
- Always disconnect the appliance from the electrical supply when not in use.

## High-lift function

- After toasting you may find small toast/bread in the toaster and it may be difficult to remove them from the slots. Lift the toaster lever upwards to make it easier to remove the toast/bread from the toaster.
- Do not use a knife, fork or other utensil to remove the bread from the toaster or to clean the toaster. If the toast/bread becomes lodged in the toaster, unplug the toaster from the mains electrical supply before attempting to remove it.

## Defrost function

- Frozen bread can be toasted with the defrost button.
1. Place the frozen bread inside the toasting slots and select the browning setting.
  2. Push down the pop-up lever until it clicks into place and then press the defrost button. The defrost and stop button will illuminate in red.
  3. When toasted, the pop-up lever will lift the toast automatically and both lights will go out.

# OPERATION

## Reheat function

- Reheat toast without additional toasting on this setting.
- 1. Place toast inside the toasting slots.
- 2. Push down the pop-up lever until it clicks into place and press the reheat button. It will illuminate in red along with the stop button.
- 3. When the toast is reheated, the pop-up lever will lift the toast automatically and both lights will go out.

## Stop button

- This button is always illuminated in red when the toaster is in use.
- 1. The toasting operation can be stopped at any time by pressing the stop button. The pop-up lever will lift the toast automatically and the light will go out.

## Important:

- Never use utensils to try to release trapped toast from the slots as it is highly dangerous to do so. It may lead to electrical shock and it can damage the appliance.
- Turn off at the mains electrical supply and unplug the appliance.
- Allow the toaster to cool down, then turn it upside down and gently shake it to release trapped toast/bread particles.

# MAINTENANCE

## Cleaning and maintenance

- Unplug the appliance and allow it to cool before any cleaning or maintenance.
- Wipe the outside with soft dry cloth. Never use abrasive cleansers as it may damage the surfaces of the product. Never immerse the toaster in water or other liquid.
- Press-to-release the crumb tray at the bottom of toaster and remove the crumbs. If the toaster is used frequently, bread crumbs should be removed at least once a week. Make sure that the crumb tray is properly assembled before you use the toaster again - ensure that the raised sides of the crumb trays are facing upwards before sliding it back into the slots.
- When the toaster is not in use or stored for a long period of time, the power cord shall be wound under the bottom of toaster.
- Store the product in a dry, safe place, out of reach from children.

# SPECIFICATIONS

Model number	530028 (Linn 2.0)
Power supply	AC 230 V, 50 Hz
Effect	1250-1500 W
Cable length	69 cm

## OTHER INFORMATION

### Environment

This symbol on the product or in the instructions means that the electrical and electronic equipment must be disposed of separately from other household waste when it does not work anymore.

The EU has separate waste collection systems, contact your local dealer or authority for more information.



This symbol on the products packaging means that the material is recyclable.

### Law and safety

This product has been manufactured according to current regulations for electromagnetic fields (EMF), which means that it is safe to use if used according to safety instructions. The product is manufactured according to current regulations within the EU legislation, limiting the use of hazardous substances in electrical and electronic equipment.



### Reservations

We reserve the right to correct any typographical errors, and reserve the right to make ongoing changes and improvements to the product and related materials.

